

男子団体の部

予選リーグ

| Aリーグ | 石川 | 沼津 | 豊田 | 勝率 | G差 | 順位 |
|---------|----|----|----|-----|----|----|
| A1 石川高専 | — | ③ | ③ | 2/2 | | 1 |
| A2 沼津高専 | 0 | — | ③ | 1/2 | | 2 |
| A3 豊田高専 | 0 | 0 | — | 0/2 | | 3 |

| Bリーグ | 岐阜 | 鈴鹿 | 鳥羽 | 勝率 | G差 | 順位 |
|---------|----|----|----|-----|----|----|
| B1 岐阜高専 | — | ③ | ③ | 2/2 | | 1 |
| B2 鈴鹿高専 | 0 | — | ③ | 1/2 | | 2 |
| B3 鳥羽商船 | 0 | 0 | — | 0/2 | | 3 |

決勝トーナメント

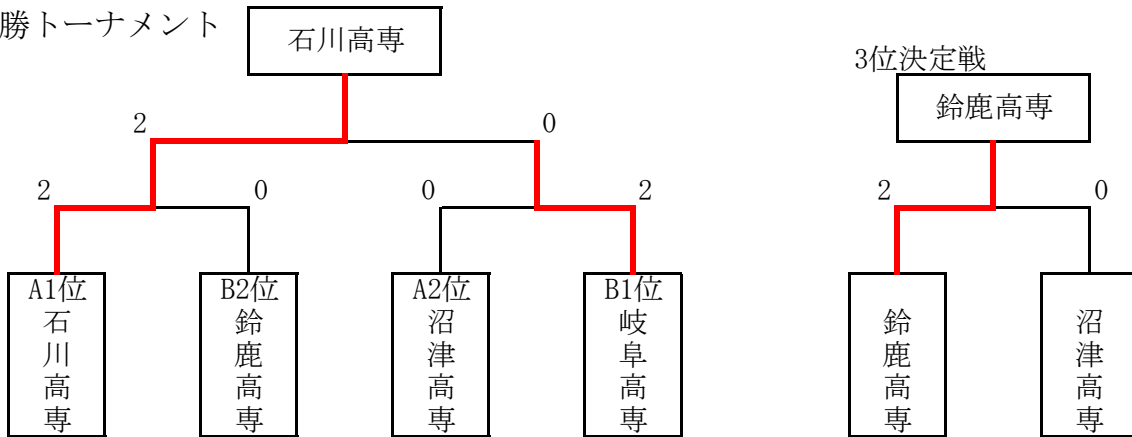

東海北陸地区 全国高等専門学校体育大会団体の部 代表決定戦
優勝 石川工業高等専門学校

東海地区高等専門学校体育大会 男子団体の部
優勝 岐阜工業高等専門学校
二位 鈴鹿工業高等専門学校

女子団体の部

| | 豊田 | 鈴鹿 | 岐阜 | 勝率 | G差 | 順位 |
|--------|----|----|----|-----|----|----|
| ① 豊田高専 | — | ③ | 1 | 1/2 | | 2 |
| ② 鈴鹿高専 | 0 | — | 0 | 0/2 | | 3 |
| ③ 岐阜高専 | ② | ③ | — | 2/2 | | 1 |

東海地区高等専門学校体育大会 女子団体の部
優勝 岐阜工業高等専門学校
二位 豊田工業高等専門学校

男子個人

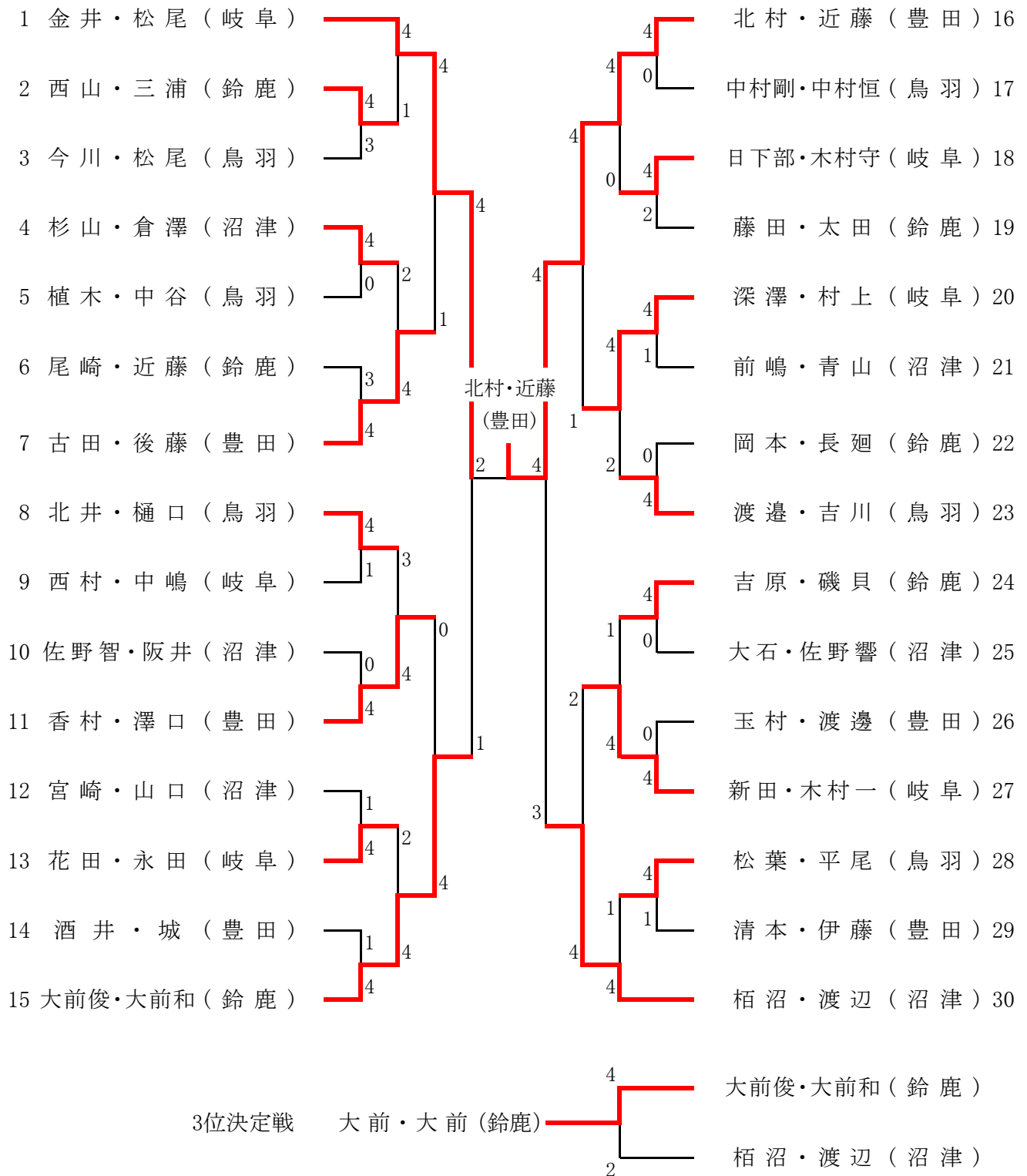

| | | |
|----|------------|-----------|
| 優勝 | 豊田工業高等専門学校 | 北村・近藤ペア |
| 二位 | 岐阜工業高等専門学校 | 金井・松尾ペア |
| 三位 | 鈴鹿工業高等専門学校 | 大前俊・大前和ペア |

女子個人

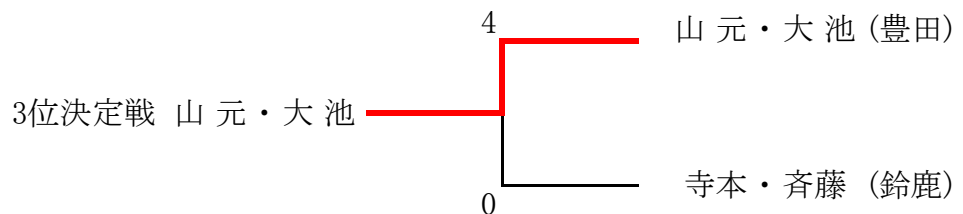
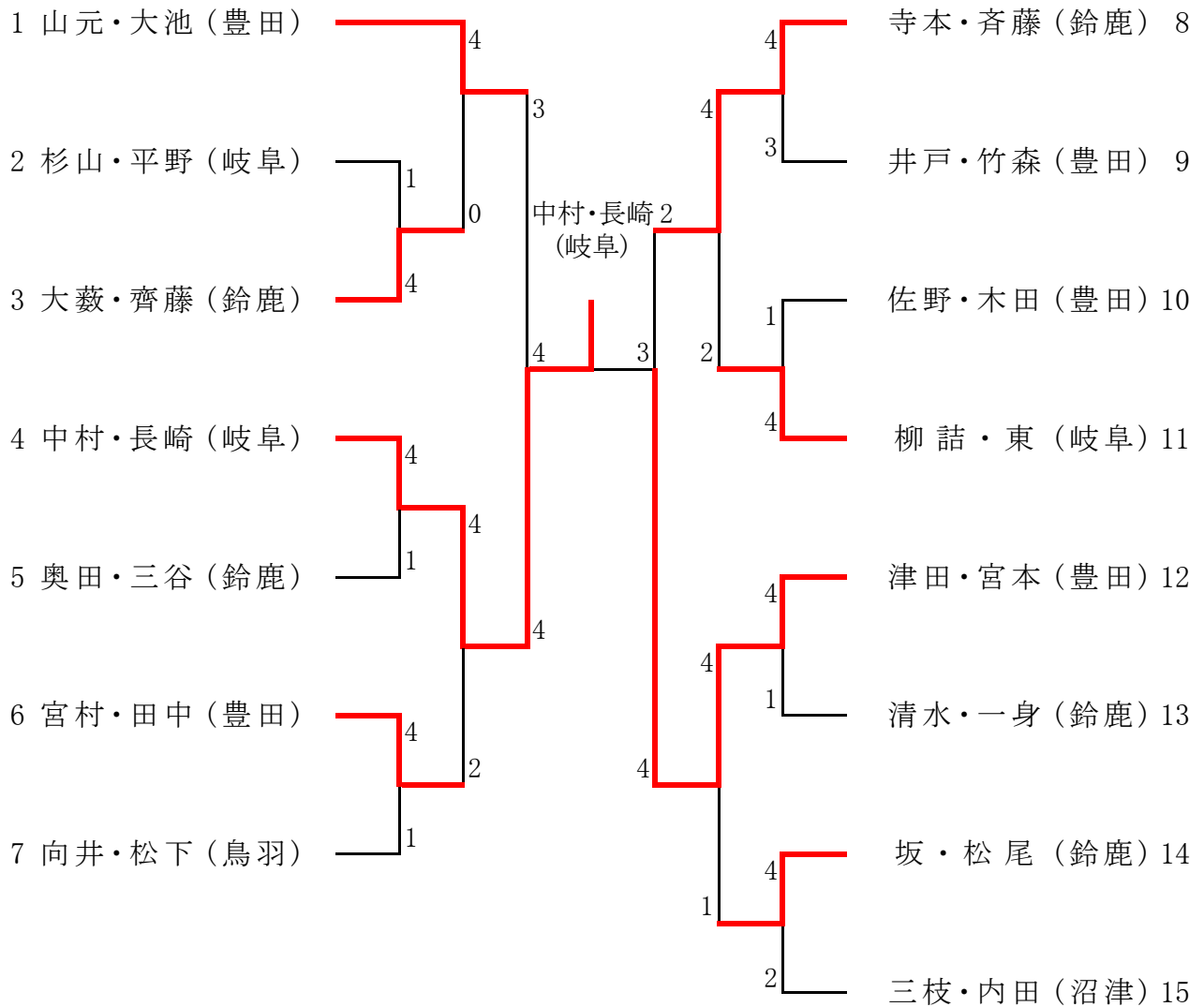

| | | |
|----|------------|---------|
| 優勝 | 岐阜工業高等専門学校 | 中村・長崎ペア |
| 二位 | 豊田工業高等専門学校 | 津田・宮本ペア |
| 三位 | 豊田工業高等専門学校 | 山元・大池ペア |